

Abgabe: 29.06.2010, Anfang der Vorlesung!

HPSG II

1. Vervollständigen Sie die folgende Darstellung des Kopf-Adjunkt-Schemas.

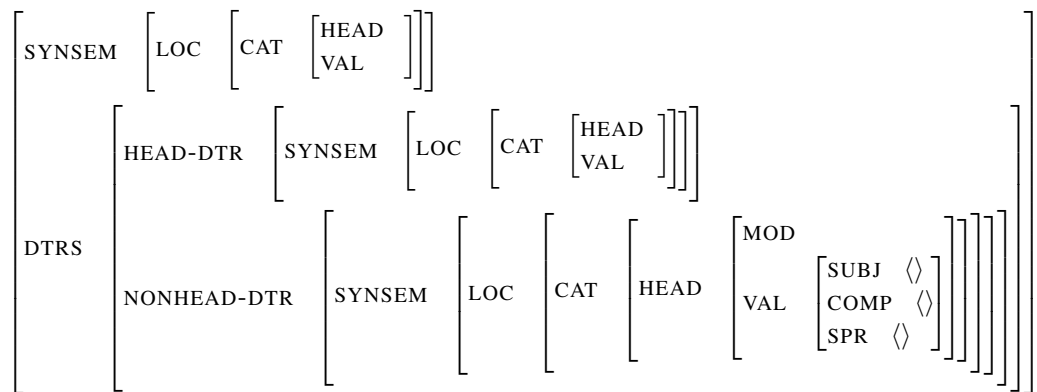

2. Erklären Sie, wie in HPSG gewährleistet wird, dass Subjekt und Verb kongruieren.
3. Geben Sie eine HPSG-Analyse des Satzes *Tim sleeps peacefully*.
4. (a) Betrachten Sie das allgemeine Kopf-Subjekt-Schema auf der einen Seite und das Kopf-Subjekt-Schema für das Englische auf der anderen Seite. Was fällt Ihnen auf? Gibt es besondere Einschränkungen für das Englische?
 (b) Denken Sie, dass das Kopf-Subjekt-Schema für das Deutsche gleich oder anders aussieht? Und das für Warlpiri? Warum?

Kopf-Subjekt-Schema:

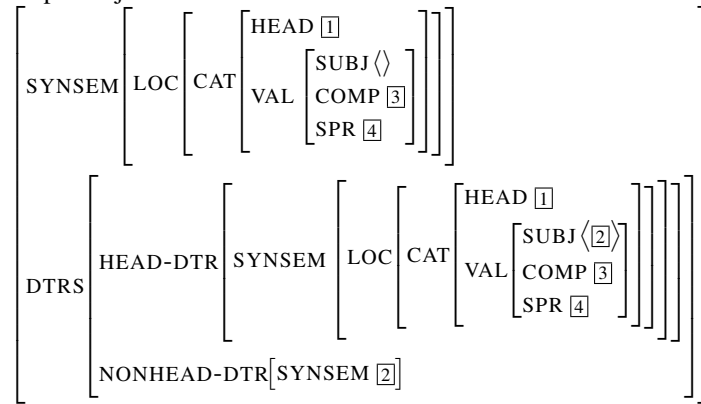

Kopf-Subjekt-Schema Englisch:

