

Phonetik und Phonologie

Transkription II

27./28. April 2023

Beeke Muhlack

Phonetik (Raum 5.08)

Sprachwissenschaft und Sprachtechnologie

Fakultät P – Universität des Saarlandes

muhlack@lst.uni-saarland.de



Wiederholung Konsonanten



Wiederholung Konsonanten



Übung 1 – Konsonanten Lösung (Übung von letzter Woche)

Finden Sie das IPA Symbol und jeweils ein Beispielwort für die folgenden phonetisch klassifizierten Laute! Unterstreiche die dem Laut entsprechenden Buchstaben!

01) bilabialer Nasal [m]

02) stimmloser labiodentaler Frikativ [f]

03) glottaler Plosiv [ʔ]

04) velarer Nasal [ŋ]

05) stimmhafter alveolarer Frikativ [z]

06) stimmloser velarer Plosiv [k]

07) stimmloser palataler Frikativ [ç]

08) palataler Approximant [j]

09) stimmhafter postalveolarer Frikativ [ʒ]

10) stimmhafter bilabialer Plosiv [b]

11) stimmhafter uvularer Frikativ [ʁ]

12) stimmloser postalveolarer Frikativ [ʃ]

Übung 2 – Konsonanten (Hausaufgabe zu dieser Woche)

Geben Sie die phonetische Klassifikation (in Worten) für die folgenden Konsonanten:

01) [p]

02) [d]

03) [v]

04) [s]

05) [r]

06) [x]

07) [l]

08) [n]

09) [h]

10) [g]

Übung 2 – Konsonanten Lösung

Geben Sie die phonetische Klassifikation (in Worten) für die folgenden Konsonanten:

01) [p] stimmloser bilabialer Plosiv

02) [d] stimmhafter alveolarer Plosiv

03) [v] stimmhafter labiodentaler Frikativ

04) [s] stimmloser alveolarer Frikativ

05) [r] stimmhafter alveolarer Trill

06) [x] stimmloser velarer Frikativ

07) [l] stimmhafter alveolarer lateraler Approximant

08) [n] stimmhafter alveolarer Nasal

09) [h] stimmloser glottaler Frikativ

10) [g] stimmhafter velarer Plosiv

Was zeichnet Vokale aus?

- Der Luftstrom wird im Vokaltrakt nicht behindert.
- Die Stimmlippen schwingen während der Produktion von Vokalen = Phonation.
- Ein Vokal tritt meistens als Silbenkern auf.

Wiederholung IPA – Vokale des Deutschen

Mit Hilfe welcher drei Kategorien beschreiben wir die Vokale?

VOWELS

offen vs. geschlossen

ungerundet vs. gerundet

vorne vs. hinten

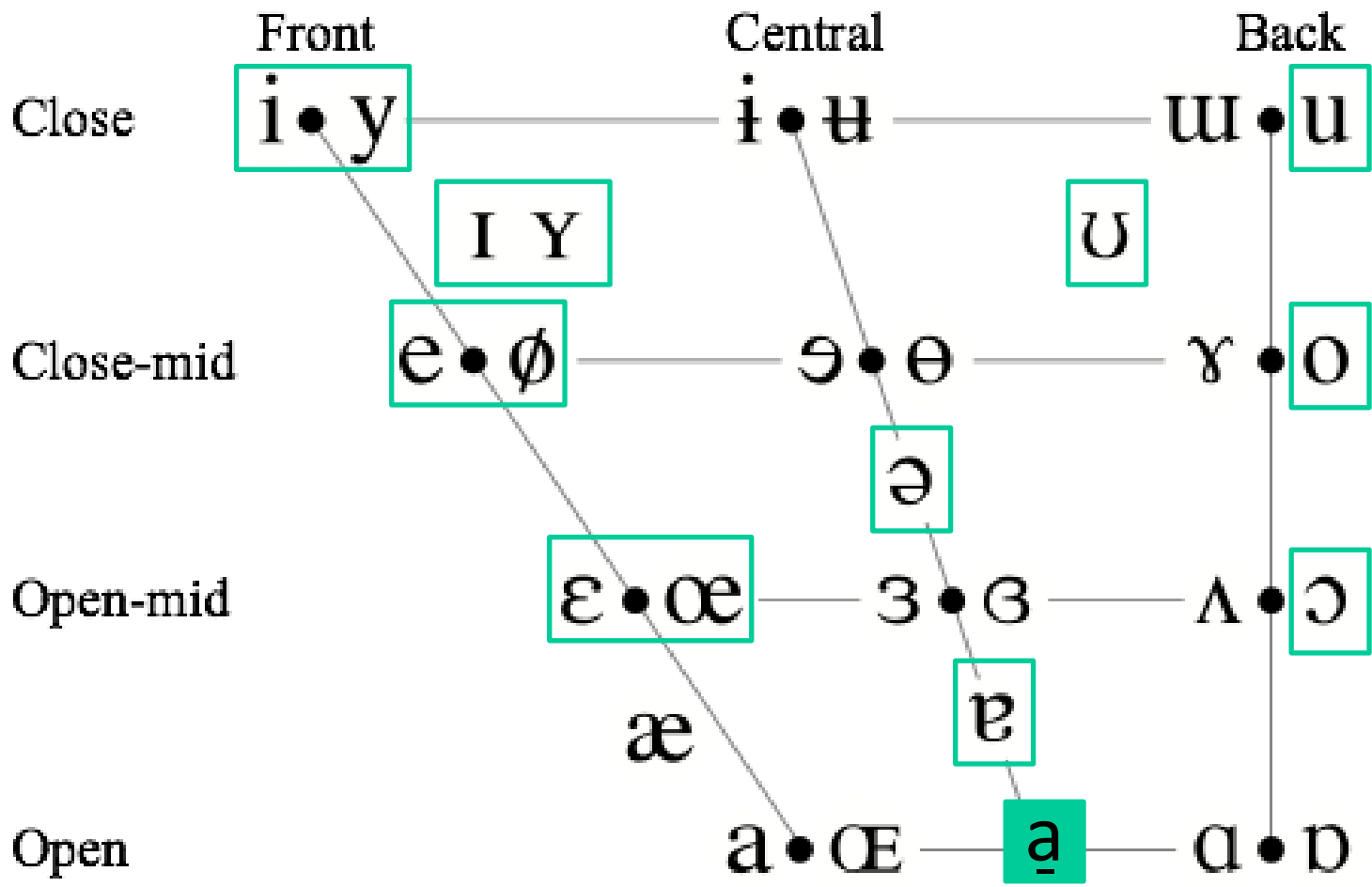

Wiederholung Vokale des Deutschen

IPA	Beispiel	IPA	Beispiel
i:	Miete	ɪ	Mitte
y:	Hüte	ʏ	Hütte
e:	beten	ɛ	betten
ɛ:	bäten		
ø:	Höhle	œ	Hölle
u:	Stuhl	ʊ	Stulle
o:	Robe	ɔ	Robbe
a:	Haken	a	hacken
ə	Lehre	e	Lehrer
aɪ	Seite	aʊ	Laube
ɔʏ	heute		

Primäre & sekundäre Kardinalvokale

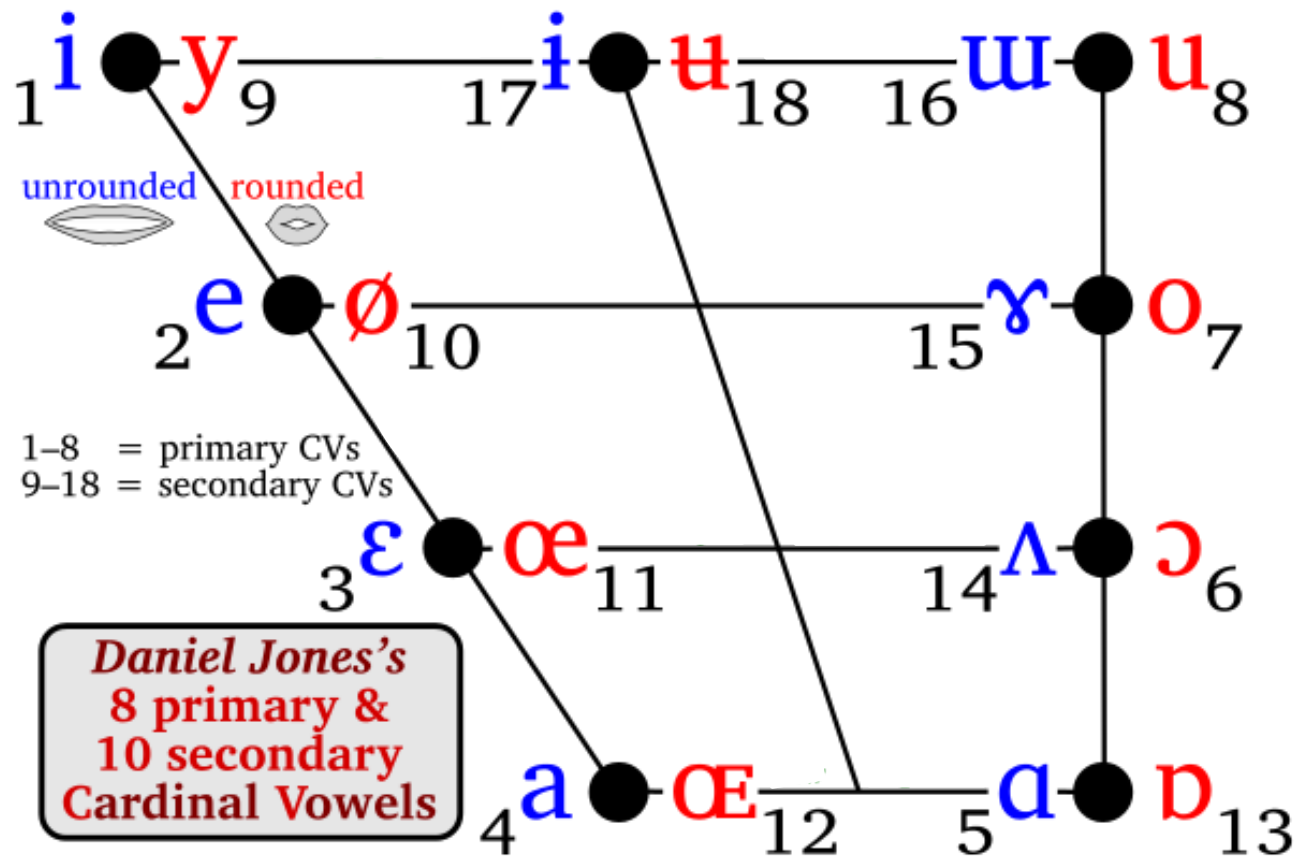

Wiederholung IPA – Diphthonge des Deutschen

Mit Hilfe welcher drei Kategorien beschreiben wir die Vokale?

offen vs. geschlossen

ungerundet vs. gerundet

vorne vs. hinten

VOWELS

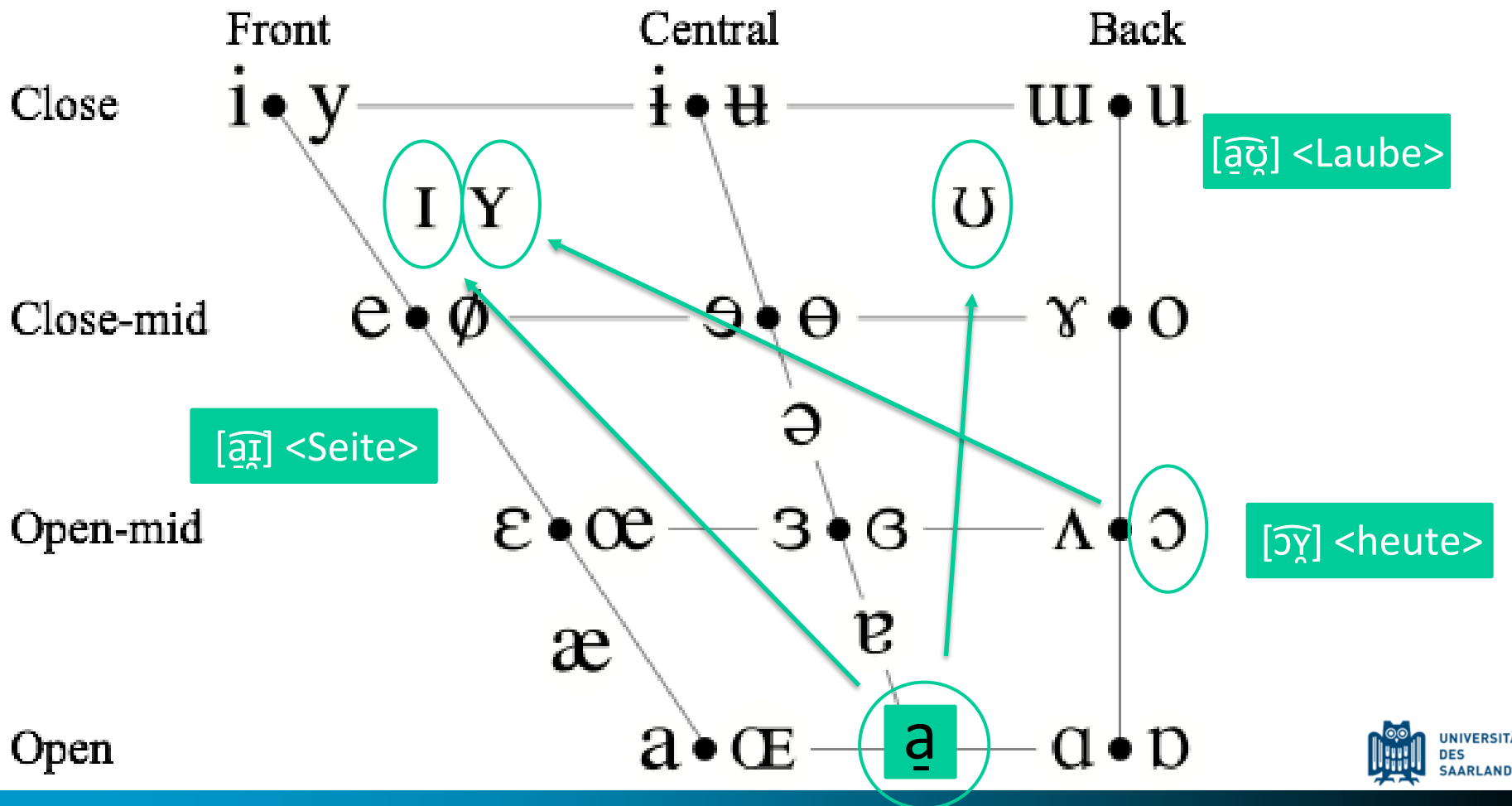

Übung 3 – Vokale

Finden Sie das **IPA Symbol** und jeweils ein **Beispielwort** für die folgenden phonetisch klassifizierten Laute! Unterstreiche die dem Laut entsprechenden Buchstaben!

01) langer halb-geschlossener ungerundeter
Vorderzungenvokal [••]

02) kurzer fast-offener ungerundeter
Zentralvokal [••]

03) langer halb-geschlossener gerundeter
Vorderzungenvokal [••]

04) kurzer offener ungerundeter Zentralvokal
[••]

05) kurzer halb-offener gerundeter
Vorderzungenvokal [••]

06) langer offener ungerundeter Zentralvokal
[••]

07) kurzer fast-geschlossener gerundeter
Hinterzungenvokal [••]

08) kurzer halb-offener ungerundeter
Vorderzungenvokal [••]

09) langer halb-geschlossener gerundeter
Hinterzungenvokal [••]

10) kurzer ungerundeter Zentralvokal [••]

Übung 3 – Vokale Lösung

Finden Sie das **IPA Symbol** und jeweils ein **Beispielwort** für die folgenden phonetisch klassifizierten Laute! Unterstreiche die dem Laut entsprechenden Buchstaben!

01) langer halb-geschlossener ungerundeter
Vorderzungenvokal [e:]

02) kurzer fast-offener ungerundeter
Zentralvokal [ɐ]

03) langer halb-geschlossener gerundeter
Vorderzungenvokal [ø:]

04) kurzer offener ungerundeter Zentralvokal
[a]

05) kurzer halb-offener gerundeter
Vorderzungenvokal [œ]

06) langer offener ungerundeter Zentralvokal
[a:]

07) kurzer fast-geschlossener gerundeter
Hinterzungenvokal [ʊ]

08) kurzer halb-offener ungerundeter
Vorderzungenvokal [ɛ]

09) langer halb-geschlossener gerundeter
Hinterzungenvokal [o:]

10) kurzer ungerundeter Zentralvokal [ə]

Geben Sie die phonetische Klassifikation (in Worten) für die folgenden Vokale:

01) [y]

06) [u]

02) [e]

07) [ʏ]

03) [i]

08) [ɔ]

04) [o]

09) [ʊ]

05) [ɪ]

10) [ɛ]

Echtzeit-MRT-Film: Sprechen

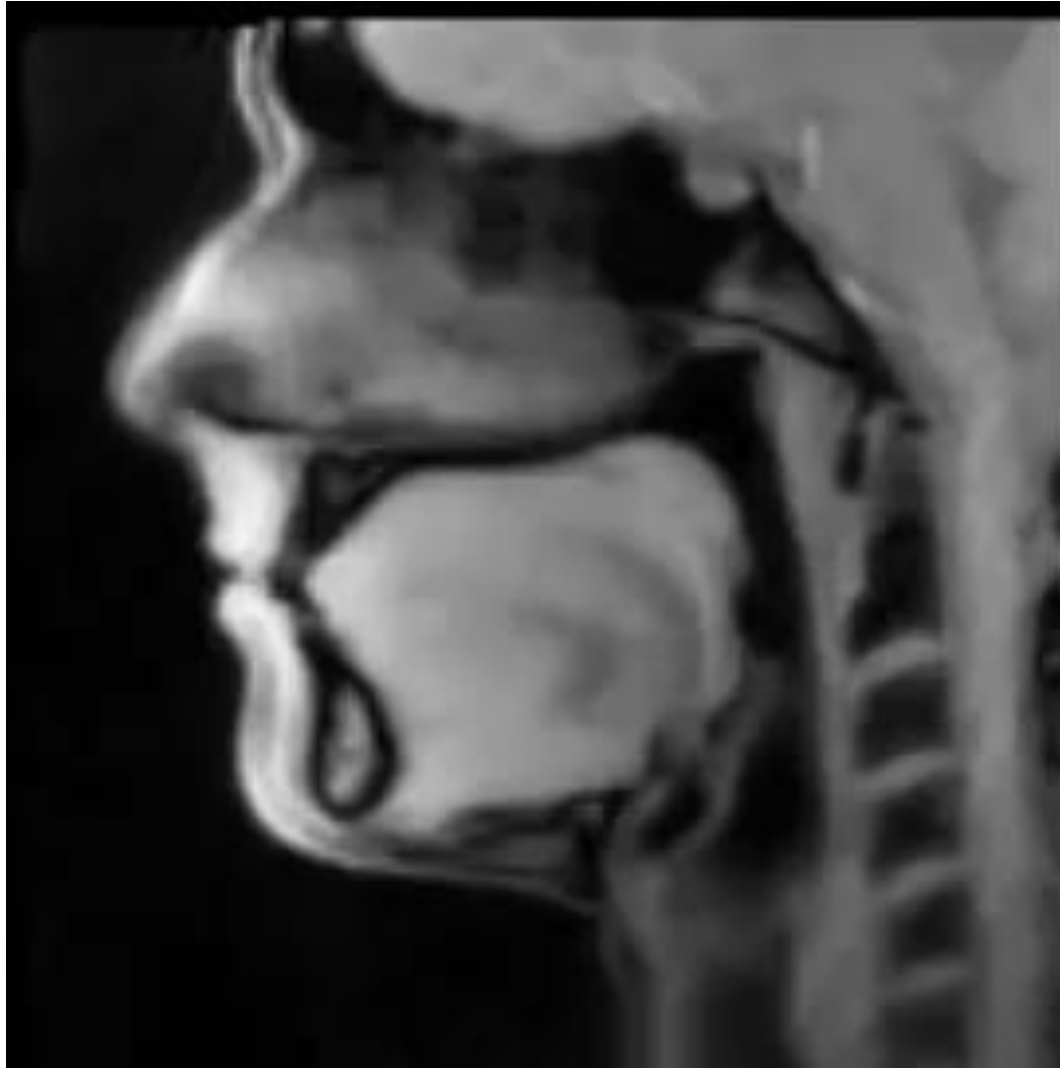

Max Plank Gesellschaft, 24. April 2018

www.youtube.com/watch?v=6dAEE7FYQfc&t=31s

Welche Vokale werden hier gesprochen?

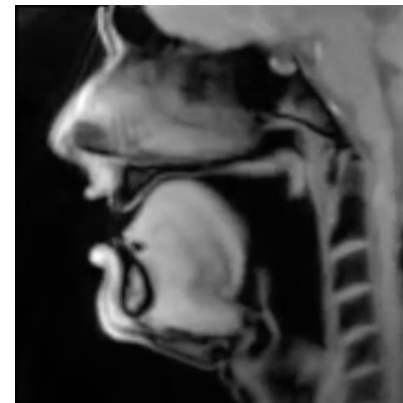
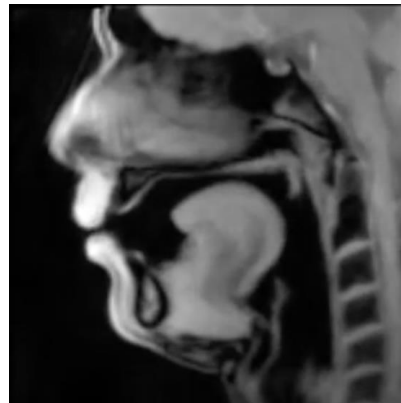
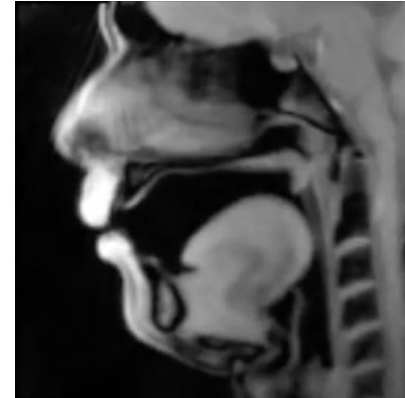
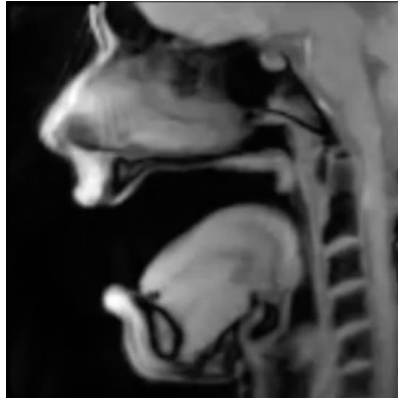
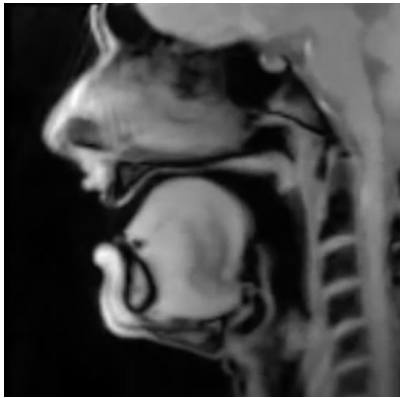

Übung 5: Welche Vokale werden hier gesprochen?

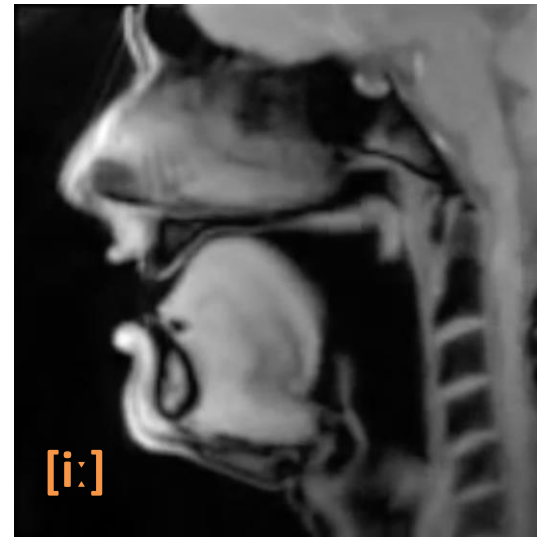
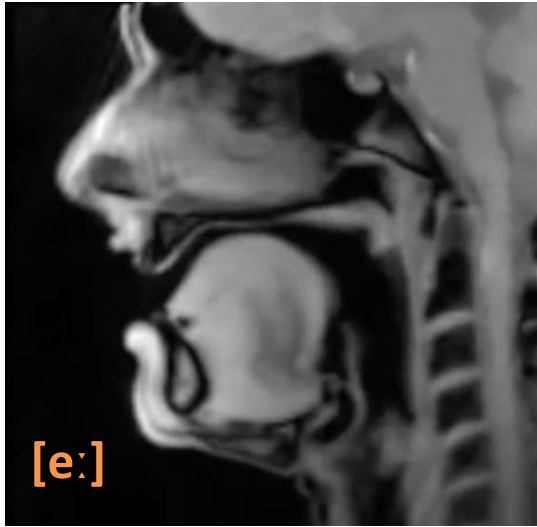

Übung 5: Lösung

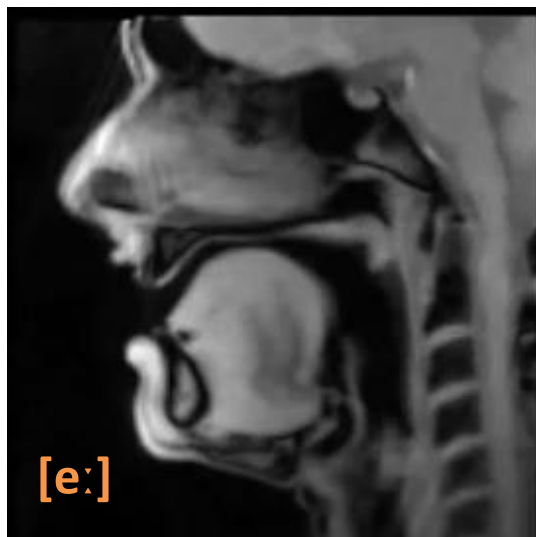
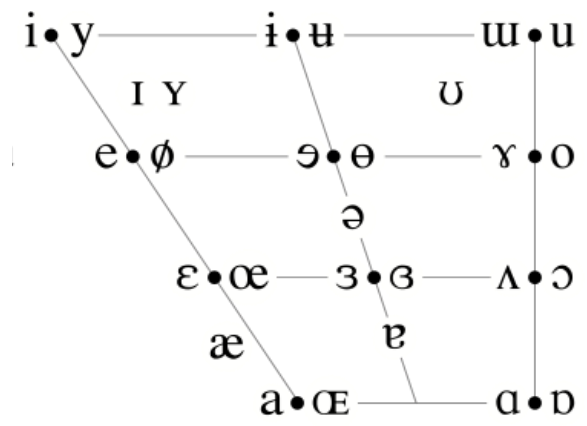
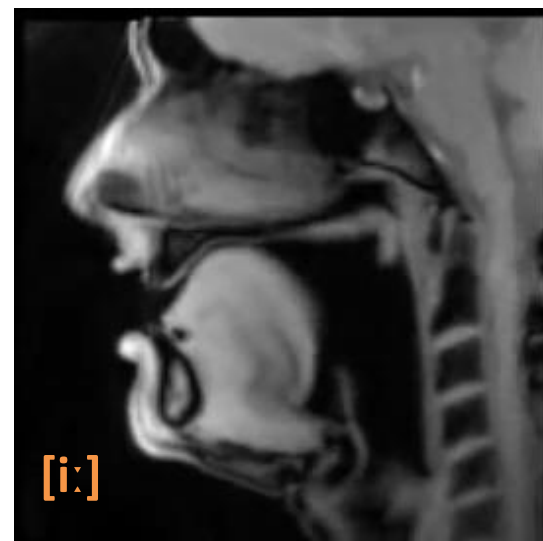

Diakritika

→ werden um das IPA Symbol herum platziert

→ beschreiben die Aussprache genauer

DIACRITICS Some diacritics may be placed above a symbol with a descender, e.g. $\underset{\circ}{\underset{\text{̣}}{\text{ŋ}}}$

◦	Voiceless	$\underset{\circ}{\text{n}}$ $\underset{\circ}{\text{d}}$..	Breathy voiced	$\underset{\cdot\cdot}{\text{b}}$ $\underset{\cdot\cdot}{\text{a}}$	◡	Dental	$\underset{\text{̄}}{\text{t}}$ $\underset{\text{̄}}{\text{d}}$
✓	Voiced	$\underset{\checkmark}{\text{s}}$ $\underset{\checkmark}{\text{t}}$	~	Creaky voiced	$\underset{\sim}{\text{b}}$ $\underset{\sim}{\text{a}}$	◡	Apical	$\underset{\text{̣}}{\text{t}}$ $\underset{\text{̣}}{\text{d}}$
h	Aspirated	t^{h} d^{h}	~	Linguolabial	$\underset{\sim}{\text{t}}$ $\underset{\sim}{\text{d}}$	◡	Laminal	$\underset{\text{̣}}{\text{t}}$ $\underset{\text{̣}}{\text{d}}$
◌	More rounded	$\underset{\text{̚}}{\text{ɔ}}$	ʷ	Labialized	t^{w} d^{w}	~	Nasalized	$\tilde{\text{e}}$
◌	Less rounded	$\underset{\text{̜}}{\text{ɔ}}$	j	Palatalized	t^{j} d^{j}	◡	Nasal release	d^{n}
+	Advanced	$\underset{\text{̟}}{\text{u}}$	ɣ	Velarized	$\text{t}^{\text{ɣ}}$ $\text{d}^{\text{ɣ}}$	◡	Lateral release	d^{l}
-	Retracted	$\underset{\text{̠}}{\text{e}}$	◌	Pharyngealized	$\text{t}^{\text{̠}}$ $\text{d}^{\text{̠}}$	◡	No audible release	$\text{d}^{\text{̚}}$
◌	Centralized	$\text{e}^{\text{̠}}$	~	Velarized or pharyngealized	$\text{t}^{\text{̠}}$			

[...]



a:

lang

Hase

[ha:zə]



ɑ

rückverlagert

Hase

[hɑ:zə]

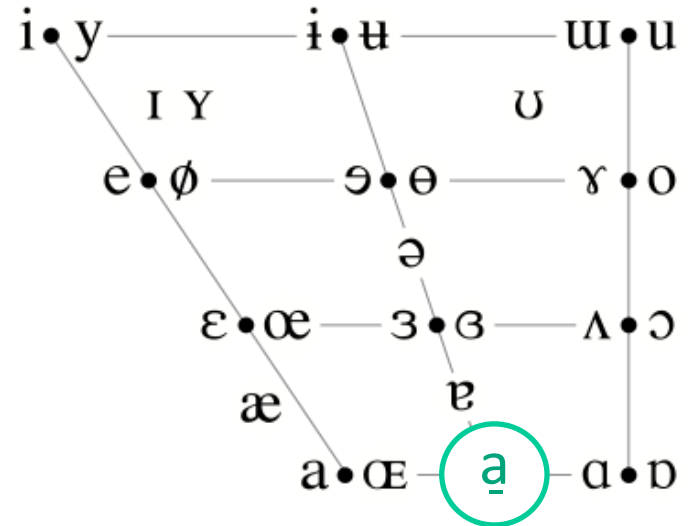

hacken vs. Haken

Diakritika – Plosive

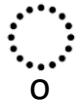

ɖ

entstimmt

Dame

[ɖa:mə]

nach Pausen und
stimmlosen Lauten



t^h

aspiriert

Tiger

[tʰi:ge]

im absoluten Anlaut
betonter Silben

	Dt.	Frz.
[p ^h]	Paar	
[b̥]/[p]	Bar	par
[b]		bar

→ Plosivlösung



tⁿ

nasale Lösung

Ratten

[ʁatⁿɐ̃]

oft: [ʁatɐ̃]



t^l

laterale Lösung

Mittel

[mit^lɐ̃]

oft: [mitɐ̃]

[ʁatən], [mitəl]

→ orale Lösung

Diakritika



ŋ

silbisch

reden

[ʁe:dŋ]

[ʁe:dən]



ɐ

nicht silbisch

Bier

[bi:ɐ]



äʊ

Diphthong

Haus

[hɛäʊs]

[ɛä]

[äʊ]

[ɔä]



ts

Affrikate

Katze

[kɛtsə]

[pf]

[ts]





Hauptbetonung

übersetzen - übersetzen

[y:be'zɛtsɐŋ] – ['y:bɛzɛtsɐŋ]



Silbengrenze

Hase

[hɑ:.zə]

Beachten Sie immer die innerhalb der eigenen Gruppe ausgehandelten **Konventionen!**

Mit wem und für wen transkribiere ich zu welchem Zweck?

Beispiele:

(1) Wenn feststeht, dass es sich um Standarddeutsch handelt, oft

[ḁ] → [a], [d̥] → [d], [tʰ] → [t], [ŋ̥] → [n], [ɐ̯] → [e]

(2) Da aus der Physiologie abgeleitet werden kann, oft

[tⁿ] → [t], [t^l] → [t]

Welche Wörter sind hier transkribiert?

01) [b̥a:n]

02) [tʰi:ç]

03) [z̥ʊxt]

04) ['g̥asə]

05) [kʰɔm'pju:tə]

06) ['v̥atə]

07) [ʃl̥ä̃x]

08) [ʔaŋst]

09) [b̥an]

10) ['kʰɛŋguβu:]

11) ['ʔa:m̥ä̃zə]

12) [te'ʔa:tə]

13) [kʰa'lɛndə]

14) [ʃv̥ift]

15) [no'ti:tsbu:x]

16) ['l̥ä̃tʃpɛçə]

Welche Wörter sind hier transkribiert?

01) Bahn

02) Tier

03) Sucht

04) Gasse

05) Computer

06) Ratte

07) Schlauch

08) Angst

09) Bann

10) Känguru

11) Ameise

12) Theater

13) Kalender

14) Schrift

15) Notizbuch

16) Lautsprecher

Transkribiere

- **sucht** (vgl. 03 [z̥ʊxt])
- **Zucht** (vgl. 03 [z̥ʊxt])
- **Gase** (vgl. 04 ['g̊asə])
- **rate** (vgl. 06 ['ʁatə])
- **Stift** (vgl. 14 [ʃʏft])
- **Lautsprache** (vgl. 16 ['laʊ̯tʃpɹɛçə])

[tsʊxt] – [zʊxt] – [zu:xt]
[ˈgʌsə] – [ˈgʌ:zə]
[ˈvʌtə] – [ˈvʌ:tə]
[ʃvɪft] – [ʃtɪft]
[ˈlʌʊ̯tʃpʌɛçə] – [ˈlʌʊ̯tʃpʌ:xə]

Transkribieren Sie folgende Wörter (inkl. Hauptbetonung)!

01) Häuser

02) Hecke

03) Ente

04) Wetter

05) Tisch Tuch

06) Blume

07) Osten

08) Sahne

09) Ostern

10) Sofa

11) Rhetorik

12) Gelenk

13) Psyche

14) Gelee

15) Phrase

16) Schranke

Transkribieren Sie folgende Sätze (inkl. Hauptbetonungen und Silbengrenzen)!

- 1) Im Jahre 1954 strandete ein alter, bärtiger Mann auf einer einsamen Insel.
- 2) Er und seine Crew hatten Schiffbruch erlitten.

Übung 9 (bis 4./5. Mai)

Lesen Sie folgenden Text laut vor. Nicht alles ist so transkribiert, wie wir es im Standarddeutschen bzw. der im Kurs besprochenen Konvention zufolge erwarten würden. Finde mindestens fünf verschiedene solcher Abweichungen. Einige davon kommen mehrmals im Text vor.

[dɛp. 'klaɪ.nə.pʁɪnts.dɛm.'ne:ç.stən.plɑ.'ne:tən.bə.'vo:m.tə.ʔaɪn.'zɔɪ.fɐ.'di:zɐ.bə.'zu:x.va.zɛ:ɐ.kʊ
ɛts.ʔɑ:.bɐ.ʔɛp.'taʊx.tə.dɛm.'klaɪ.nən.'pʁɪm.tʃən.ʔɪm.'ʔaɪ.nə.'ti:fə.'ʃvɛp.mu:t.vas.maxst.du:.dɑ:.'fʁɑ
:k.tə.ʔɛp.dɛm.'zɔɪ.fɐ.dɛm.'ʔɛp.[tʊm.fɔp.ʔaɪ.nɐ.'ʁaɪ.jə.'le:ɪ.ɪp.ʔʊnt.'ʔaɪ.nɐ.'ʁaɪ.jə.'fɔɪp.'fla.ʃən.'zɪts
ənt.'ʔan.tʁɑ:f.ʔɪç.'tʁɪŋ.kə.'ʔant.vɔp.tə.tə.dɛp.'zɔɪ.fɐ.va.'ʁʊm.tʁɪŋkst.du:.'fʁɑ:k.tə.ʔi:n.dɛp.'klaɪ.nə.
pʁɪnts.ʔʊm.tʃu:fɛp.'gɛʃən.'ʔant.vɔp.tə.tə.dɛp.'zɔɪ.fɐ.ʔʊm.vas.tʃu:fɛp.'gɛʃən.'ʔɛp.'kʊn.dɪk.tə.zɪç.
dɛp.'klaɪ.nə.pʁɪnts.dɛp.'ʔi:m.ʃo:m.bə.'daʊ.ɐ.tə.ʔʊm.tʃu:fɛp.'gɛʃən.das.ʔɪç.mɪç.'ʃe.mə.gə.[tʌnt.dɛ
ɐ.'zɔɪ.fɐ.ʔʊnt.'zɛŋk.tə.dɛm.kɔp.f.vɛs.'hɑlp.ʃe:mst.du:.dɪç.'fʁɑ:k.tə.dɛp.'klaɪ.nə.pʁɪnts.dɛp.dɛm.v
ʊnʃ.haʔ.ʔi:m.tʃu:.'hɛl.fən.vɑɪl.ʔɪç.'zɑʊ.fə.'ʔɛn.də.tə.dɛp.'zɔɪ.fɐ.ʔʊnt.fɛp.'ʃlɔs.zɪç.'ʔɛnt.gʏl.tɪç.ʔɪm
.zɑm.'ʃvɑɪ.gən.ʔʊnt.dɛp.'klaɪ.nə.pʁɪnts.fɛp.'ʃvɑnt.bə.'[tʏɪtst.di:ɡʁo:..sən.'lɔɪ.tə.zɪnt.ʔɛnt.'ʃi:.dən.
zɛp.zɛp.'vʊn.dɛ.liç.'zɑ:k.tə.ʔɛp.tʃu:..zɪç.ʔaʊf.'zɑɪ.nɐ.'ʁaɪ.zə.]

Rues, Redecker, Koch, Wallraff und Simpson (2007):

Phonetische Transkription des Deutschen

Gunter Narr Verlag Tübingen

